

DESENHO DE PRODUTO

COD. TERBRAZ
00.120.079.31

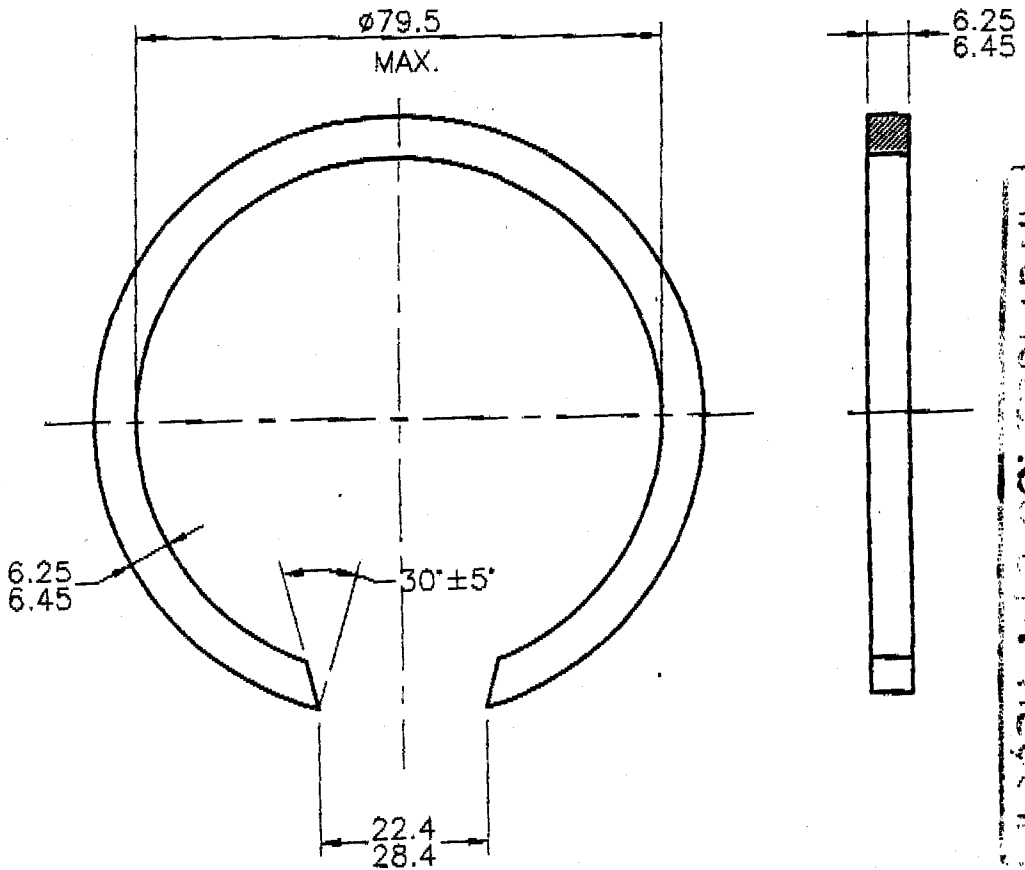

- RAIO NOS CANTOS INTERNOS: 0.43 ± 0.36 mm
- ALTURA TOTAL LIVRE (DESVIO ENTRE PONTAS): MAX. 12.7mm
- ISENTO DE FALHAS E REBARBAS

ENSAIOS:

- AO APLICAR UMA CARGA (F) DE 44.5N, A ALTURA (H) NÃO DEVERÁ EXCEDER O VALOR DE 7.14mm. (figura abaixo)
- O ANEL DEVERÁ PASSAR POR EIXO C/ DIÂMETRO DE 85.93mm E ALOJAR-SE EM CANAL C/ DIÂMETRO DE 80.10mm.



Peso Bruto: 88,000 Kg/1000 peças | Peso Líquido: 77,000 Kg/1000 peças | Passo: -*-

Material e Condições: ARAME AÇO TRAP. COAL.1070- 200 HVmax.

Tratamento Térmico: Dureza: 50 - 54 HRC

Acabamento Superficial: OLEADO

Cliente: FIXOVED | Data Desenho Cliente: 16/09/94 | Data Última Rev. Desenho Cliente: 10/10/94 | N° Revisão Cliente: -

N° Peça/Desenho do Cliente:
00.509.078.01(R53658)

Terbraz

Denominação:
ATE 79,5 X 6,35 X 6,35

Desenhado: Willian 23/06/03 | Verificado: / / | Aprovado: / /

ESC: - | COD. TERBRAZ 00.120.079.31